

TUBO

ROMAFASER CT | PP-RCT 125 + FV SDR 11

Tubo **ROMAFASER CT PP-RCT 125 + FV SDR 11**, serie 5.0, fabricado con materia prima Polipropileno Copolímero Random con estructura cristalina reforzada 125, con un MRS de 12.5 MPa y fibra de vidrio.

El tubo faser presenta una **estructura tri-compuesta**: capa interior PP-RCT 125, capa intermedia PP-RCT 125 + fibra de vidrio y capa exterior PP-RCT 125. La capa intermedia, con fibra de vidrio incorporado, confiere al producto un aumento de la resistencia mecánica, con mayor resistencia a la presión hidrostática y menor dilatación lineal del producto.

PP-RCT 125 es una materia prima con resistencia mejorada a altas temperaturas y presiones, desarrollado para las aplicaciones más exigentes.

Las tuberías **HELIROMA ROMAFASER CT** se pueden utilizar para aplicaciones de distribución de agua fría y caliente y sistemas de climatización de alta y baja temperatura.

El tubo se presenta en color verde, con cuatro líneas longitudinales de color gris.



Certificación del tubo, accesorios y sistema.

CAMPOS DE APLICACIÓN

- Instalaciones de agua para el consumo humano;
- Sistemas de distribución de agua caliente y fría;
- Climatización;
- Instalaciones a alta temperatura;
- Sistemas de calefacción centralizadas;
- Transporte de fluidos industriales;
- Osmosis inversa;
- Instalaciones de aire comprimido;
- Transporte de productos químicos;
- Industria naval.

VENTAJAS Y CARACTERÍSTICAS DIFERENCIADORAS

- ALTA RESISTENCIA QUÍMICA
- AUMENTO DEL CAUDAL DE CIRCULACIÓN
- EXCELENTE RESISTENCIA A LA PRESIÓN
- DILATACIÓN TÉRMICA REDUCIDA
- REDUCCIÓN DE PUNTOS DE SOPORTACIÓN
- LIGERO
- ALTA DURABILIDAD
- RESISTENTE A LA CORROSIÓN E INCRUSTACIONES
- DOBLE ENLACE MOLECULAR
- USO ALIMENTARIO
- BAJA CONDUCTIVIDAD TÉRMICA
- BAJA RUGOSIDAD
- BAJA PÉRDIDA DE CARGA
- ALTA ESTABILIDAD
- MONTAJE FÁCIL Y RÁPIDO
- PRODUCTO CERTIFICADO

DILATACIÓN TÉRMICA

La dilatación térmica es la variación dimensional del sistema en relación con sus dimensiones originales, resultante de variaciones en la temperatura de trabajo y la temperatura de instalación (ΔT). En el caso de tuberías donde una de las dimensiones (longitud) es mucho mayor que las otras, la expansión significativa es la expansión lineal.

En situaciones de dilatación térmica, se debe calcular la variación de longitud en secciones libres, teniendo en cuenta la creación de puntos de fijación capaces de absorber estas dilataciones.

Para más información, consulte el Catálogo Técnico **HELIROMA**.

DISTANCIA ENTRE PUNTOS DE SOPORTE (CM)

DIÁMETRO (mm)	TEMPERATURA (ΔT)					
	20	30	40	50	60	70
20	85	85	80	80	80	75
25	100	100	95	95	90	85
32	110	115	105	105	105	105
40	130	125	125	125	120	120
50	160	155	150	145	145	135
63	175	170	170	165	160	160
75	185	185	175	170	165	165
90	195	195	190	190	180	175
110	210	210	200	200	195	185
125	235	220	210	205	200	190
160	265	255	245	230	220	215
200	265	240	230	205	195	185
250	270	245	235	210	200	190

Nota: en las instalaciones verticales la distancia de las fijaciones puede ser aumentadas en un 30%.

PRODUCTOS PP-R

PRODUCTOS PP-R

HELISYSTEM | PP-R 100 SDR 6
HELISYSTEM | PP-R 100 SDR 7,4

ROMAFASER | PP-R 100 + FV SDR 7,4
ROMAKLIMA | PP-R 100 + FV SDR 11
ROMAFASER ANTI-UV | PP-R 100 + FV SDR 7,4 ANTI-UV

ROMAFASER CT PLUS | PP-RCT 125 + FV SDR 9
ROMAFASER CT | PP-RCT 125 + FV SDR 11
ROMAKLIMA CT | PP-RCT 125 + FV SDR 17

HELIROMA - Plásticos, S.A.

+ 351 234 523 373
(chamada para a rede fixa nacional)
comercial@heliroma.pt
www.heliroma.pt
Zona Industrial EN-1 / IC2 km 250,5
3850-184 Albergaria-a-Velha, Portugal



HuliotGroup

TUBO

ROMAFASER CT | PP-RCT 125 + FV SDR 11

GAMA DE PRODUCTO Y GEOMETRÍA

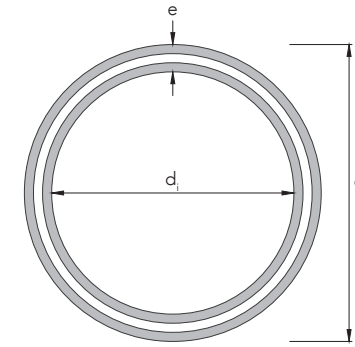

REFERENCIA	DIÁMETRO (mm)	DIÁMETRO EXTERIOR d_e (mm)		ESPESOR e (mm)		DIÁMETRO INTERIOR d_i (mm)		PESO (kg/m)	PESO MÁXIMO CON AGUA* (kg/m)	COLOR **
		min	max	min	max	min	max			
P-16020-FCT	20 SDR 7,4	20,0	20,3	2,8	3,2	13,6	14,7	0,153	0,323	✓
P-16025-FCT	25 SDR 7,4	25,0	25,3	3,5	4,0	17,0	18,3	0,233	0,496	✓
P-16032-FCT	32 SDR 7,4	32,0	32,3	4,4	5,0	22,0	23,5	0,387	0,821	✓
P-16040-FCT	40	40,0	40,4	3,7	4,2	31,6	33,0	0,421	1,276	✓
P-16050-FCT	50	50,0	50,5	4,6	5,2	39,6	41,3	0,663	2,003	✓
P-16063-FCT	63	63,0	63,6	5,8	6,5	50,0	52,0	1,032	3,156	✓
P-16075-FCT	75	75,0	75,7	6,8	7,6	59,8	62,1	1,459	4,488	✓
P-16090-FCT	90	90,0	90,9	8,2	9,2	71,6	74,5	2,110	6,469	✓
P-160110-FCT	110	110,0	111,0	10,0	11,1	87,8	91,0	3,083	9,587	✓
P-160125-FCT	125	125,0	126,2	11,4	12,7	99,6	103,4	4,000	12,397	✓
P-160160-FCT	160	160,0	161,5	14,6	16,2	127,6	132,3	6,450	20,197	✓
P-160200-FCT	200	200,0	201,8	18,2	20,2	159,6	165,4	9,950	31,436	✓
P-160250-FCT	250	250,0	252,3	22,7	25,1	199,8	206,9	15,500	49,121	✓

$$SDR = \frac{d_e}{e} \quad S = \frac{d_e - e}{2e}$$

* Peso máximo con agua calculado con ρ_{H_2O} a 4°C;

** Otros colores bajo pedido. Sujeto a MOQ;

Nota: otros diámetros bajo pedido. Sujeto a MOQ.

CARACTERÍSTICAS FÍSICAS Y MECÁNICAS

PARÁMETRO	VALOR	NORMA
DENSIDAD	905 kg/m ³	ISO 1133
MFI 230°C/2.16 kg	0,2 g/10min	ISO 1133
MÓDULO DE ELASTICIDAD	850 MPa	ISO 527
RESISTENCIA A LA TRACCIÓN	26 MPa	ISO 527
DSC	136°C	DSC
MRS	12.5 MPa	ISO 9080
CONDUCTIVIDAD TÉRMICA	0,135 W/m K	DIN 52612
COEFICIENTE DE DILATACIÓN TÉRMICA	0,035 mm/m°C	VDE 0304
RUGOSIDAD	0,007 mm	ISO 5436
OPACIDAD	Sí	ISO 7686
CLASE DE REACCIÓN AL FUEGO	B2	DIN 4102

PRUEBA DE ESTANQUEIDAD

Todos los productos **HELIROMA** deben someterse a una prueba de estanqueidad, de acuerdo con los procedimientos indicados en el Catálogo Técnico **HR**.

La garantía del producto está sujeta al desempeño de las respectivas pruebas, en la fecha de la instalación.

PRESIONES Y TEMPERATURAS DE TRABAJO ADMISIBLES

T (°C)	10						20						30						40						50						60						70						80						95						
TIEMPO DE SERVICIO (Años)	1	5	10	25	50	100	1	5	10	25	50	100	1	5	10	25	50	100	1	5	10	25	50	100	1	5	10	25	50	100	1	5	10	25	50	1	5	10	25	50	1	5	10	25	50	1	5	10	25	50	1	5	10	25	50
PRESIÓN DE SERVICIO (bar)	28,8	27,9	27,5	27,1	26,7	26,3	25,0	24,2	23,9	23,5	23,1	22,8	21,7	20,9	20,6	20,2	19,9	19,7	18,6	18,0	17,7	17,3	17,1	16,8	15,9	15,3	15,1	14,7	14,5	14,3	13,5	13,0	12,7	12,4	12,2	11,3	10,9	10,7	10,4	10,2	9,5	9,0	8,9	8,6	7,1	6,7	6,6								

Factor de seguridad - 1,25.

La durabilidad mostrada en la tabla no prevé alteraciones en las instalaciones, como por ejemplo: la alta concentración de desinfectantes, materiales metálicos fuera de los parámetros recomendados, anomalías en términos de temperatura y / o presión en condiciones de operación recomendadas.

Para las instalaciones de agua sanitaria, las presiones de funcionamiento presentadas deben reducirse en un 15%, para las mismas durabilidades. La temperatura máxima permitida para las instalaciones de agua sanitaria es de 70°C, esta temperatura corresponde a la temperatura de desinfección por choque térmico y no a temperatura de funcionamiento en continuo (los procedimientos de tratamiento deben realizarse de acuerdo con la normativa vigente y en ningún caso debe hacerse en combinación los tratamientos). En el caso de tuberías y / o accesorios unidos tope-a-tope, la presión de funcionamiento permitida debe reducirse en un 25%.

El tubo **PP-RCT 125 + FV SDR 11** es compatible con las siguientes técnicas de soldadura:



TERMOFUSIÓN
Ø 20-125



TOPE
Ø 160-400



ELECTROFUSIÓN
Ø 25-315

NORMAS Y REGLAMENTOS APLICABLES

EN ISO 15874

Sistemas de tuberías de plástico para instalaciones de agua fría y caliente - Polipropileno (PP).

DIN 8077

Tubería de polipropileno (PP): Dimensiones.

DIN 8078

Tubería de polipropileno (PP): Requisitos generales de calidad y prueba.

RP 01.78

Sistemas de canalización en Polipropileno Random PP-R con estructura cristalina modificada - PP-RCT y fibra de vidrio FV para instalaciones de agua fría y caliente en el interior de edificios.

Decreto de Ley 152/2017

Portugal

Real Decreto 140/2003

España

Real Decreto 865/2003

España